

attuatore elettromeccanico per cancelli residenziali a battente con lunghezza della singola anta 1,8 m e peso max 250 Kg



INNOVAZIONE TECNOLOGICA

Innovazione tecnologica e forte impatto estetico uniti in un unico attuatore di grande qualità rivolto al mercato delle applicazioni residenziali per cancelli con ante fino a 1,8 m di lunghezza e peso massimo della singola anta di 250 Kg.

ESTETICA ACCATTIVANTE E D'AVANGUARDIA

Corpo in alluminio pressofuso trattato e verniciato a polvere, per una maggiore stabilità dimensionale, robustezza e rigidità. Estetica accattivante e d'avanguardia, dalle dimensioni ridotte.

SICUREZZA PULITA

Garantisce continuità di esercizio in caso di black out di rete e presenta la possibilità di essere alimentato da pannelli solari e trasformatori standard per applicazioni civili. Programmabile in conformità alle nuove Norme Europee, offre continuità di esercizio.

SEMPLICE DA INSTALLARE

Semplicità di installazione meccanica ed elettrica. Disponibile in configurazione Master (anta singola) o Slave (necessario oltre al Master nel caso di doppia anta), utilizza la innovativa tecnologia a rete BUS per il collegamento delle unità di gestione Master e Slave.

CAPITOLATO

Automazione elettromeccanica con attuatore lineare in bassa tensione per cancelli a battente residenziali fino a 1,80 m per anta e peso max 250 kg / Corpo in alluminio pressofuso trattato e verniciato a polvere / Motore elettrico 12V di dimensioni ridotte "a lunga durata" / Dispositivo di sblocco a chiave esagonale / Angolo max d'apertura 100° / Grado di protezione IP44 / Corsa utile 280mm / Potenza nominale assorbita 48W / Forza statica max 1700 N / Frequenza d'utilizzo 5 cicli/ora / Cicli consecutivi a batteria carica max 15 / Tempo di ricarica delle batterie 10' per ogni ciclo / Temperatura ambiente di funzionamento -20°/+55°C - In un cancello a due ante sono da prevedere una scheda elettronica MASTER e una scheda elettronica SLAVE da posizionare ognuna sul pilastro in prossimità dell'attuatore

Apparecchiatura elettronica MASTER

Alimentazione 12Vac / Batteria Pb ermetica 12 Vdc 1,2 Ah / Trasformatore (opzionale) primario 230V / secondario 12Vac-16 VA / Carico max accessori 150 mA / Carico max connettore rapido 50mA / Carico max motore 15 A / Temperatura ambiente di funzionamento -20°/+55°C / Morsettiera estraibile / Contenitore in ABS dimensioni 100x260x90mm (largh. x alt. x prof.) / Led di segnalazione (presenza di rete e diagnostica) / Programmazione a leds e pulsanti (interfaccia user friendly) / Grado di protezione IP55 / Fusibile di protezione / Logiche di funzionamento Automatica, Automatica "passo-passo", Sicurezza, Semiautomatica "passo-passo" / Autoapprendimento dei tempi di apertura e chiusura (possibilità di evitare la battuta meccanica in apertura) / Tempi di pausa selezionabili (5,10,20,30 s) / Tempo di ritardo anta in apertura e chiusura selezionabili / Funzione antischiacciamento tramite "encoder" e controllo corrente / Regolazione della velocità su 4 livelli / Regolazione della forza statica su 4 livelli (programmabile in conformità delle Norme Europee) / Rallentamenti di finecorsa / Ingressi in morsettiera Open, open anta svincolata, Stop, Sicurezza in ap. e ch./ Uscite in morsettiera: Lampeggiatore 12V, Motore, Bus, Lampada spia, Alimentazione accessori 24V-12V / Connettore rapido riceventi a scheda e schede di decodifica - Predisposizione per fonti di energia alternative (pannelli solari)

Apparecchiatura elettronica SLAVE

Alimentazione da MASTER / Batteria Pb ermetica 12 Vdc 1,2 Ah / Contenitore in ABS dimensioni 100x260x90mm (largh. x alt. x prof.) / Grado di protezione IP55 / Led di segnalazione (presenza di rete e diagnostica) / Funzione antischiacciamento tramite "encoder" e controllo corrente / Uscite in morsettiera Motore/Batteria/Bus



Sblocco d'emergenza

ESEMPIO SCHEMA D'INSTALLAZIONE TIPO

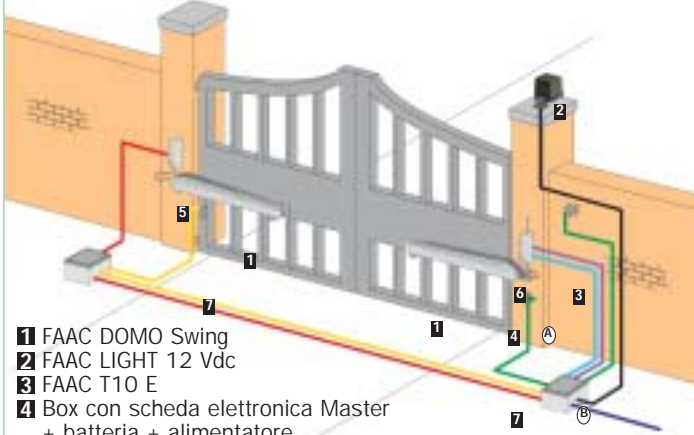

- 1 FAAC DOMO Swing
- 2 FAAC LIGHT 12 Vdc
- 3 FAAC T10 E
- 4 Box con scheda elettronica Master + batteria + alimentatore
- 5 Box con scheda elettronica Slave + batteria
- 6 ANTENNA 433 MHz con cavo coassiale
- 7 FAAC SAFEBEAM

Tubazioni a bassa tensione		Tubazioni potenza (230V)	
A	nr.1 cavo 2x0,75	B	nr.1 cavo 2x1,5+T
	nr.2 cavi 2x0,75		
	nr.1 cavo 2x0,50		
	nr.1 cavo 3x0,75		

N.B: Le sezioni dei cavi sono espresse in mm²



Contenitore scheda elettronica e batteria

Led di segnalazione (presenza di rete e diagnostica)

Leds di programmazione

Ricevente a scheda RP (opzionale)

Pulsanti di programmazione

Alimentatore (opzionale)

Batteria 12V

Morsettiera estraibile

Dimensioni

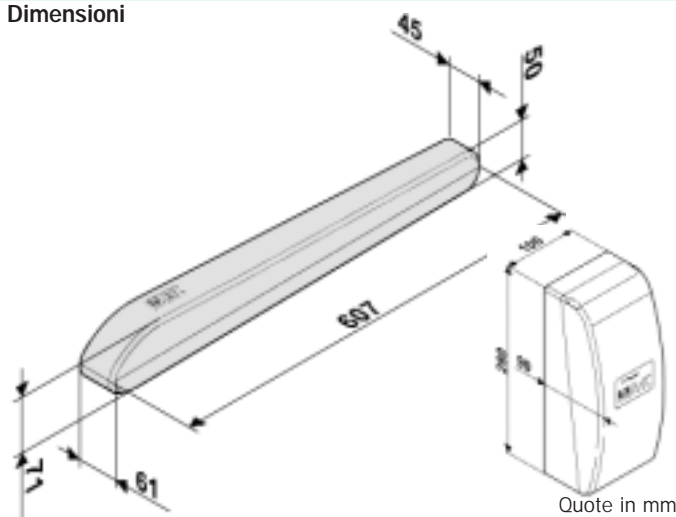

Quote in mm

Caratteristiche tecniche	DOMO Swing
Tensione di alimentazione	12 Vdc
Potenza nominale assorbita	48 W
Forza statica max	1700 N
Velocità lineare a vuoto (cm/sec)	3,2
Corsa utile dello stelo	280 mm
Frequenza di utilizzo (cicli/ora)	5
Cicli consecutivi a batteria carica	max. 15
Tempo di ricarica della batteria	10' per ogni ciclo eseguito
Temperatura ambiente	-20°C ÷ +55°C
Peso operatore (Kg)	2,2
Grado di protezione	IP 44
Lunghezza max anta (m)	1.80
Peso max anta (Kg)	250
Angolo max di apertura	100°

Modello	Impiego			Apparecchiatura elettronica
	Lunghezza max singola anta (m)	Nr. di ante	Frequenza d'utilizzo (cicli/ora)	
DOMO Swing Master	1,80	1	5	Compresa
DOMO Swing Slave	1,80	1	5	Compresa

Caratteristiche comuni Schede MASTER/SLAVE

Batterie	Pb ermetica 12 Vdc 1,2 Ah dimensioni 96x46x50
Grado di protezione contenitore	IP 55
Potenza assorbita	16 VA
Corrente max motore	15 A
Temperatura ambiente	-20°C +55°C
Fusibili di protezione	N° 1
Funzione di antischiacciamento	Encoder - Controllo corrente

Caratteristiche tecniche	Scheda MASTER
Alimentazione	12 Vac
Caratteristiche Trasformatore	Primario 230Vac Secondario 12 Vac-16 Vac
Carico max accessori a 24 Vdc	150 mA
Carico max connettore rapido	50 mA
Logiche di funzionamento	Automatica/Automatica "passo passo"/Sicurezza/Semiautomatica "passo passo"
Tempo d'apertura/chiusura	In autoapprendimento
Tempo di pausa	Selezionabile 5, 10, 20, 30sec.
Tempo di ritardo d'anta in apertura e chiusura	(ap. 0s, ch. 0s)/(ap. 2s, ch. 2s) (ap. 2s, ch. 4s)/(ap. 2s, ch. 8s)
Velocità	Selezionabile su 4 livelli
Regolazione forza statica	Selezionabile su 4 livelli

Ingressi in morsettiera - Open/Open anta svincolata/Stop/Sicurezze in ap./Sicurezze in ch.
Uscite in morsettiera - Lampeggiatore/Motore/Bus/Lampada spia/Alimentazione accessori 24 Vdc - 12 Vdc
Connettore rapido - Schede minidec - schede RP
Funzioni programmabili - Logica/Tempo pausa/Ritardi d'anta in ap. e ch./Forza di antischiacciamento/Velocità degli operatori

Caratteristiche tecniche	Scheda SLAVE
Alimentazione	da Master
Uscite in morsettiera	Motore/Batteria/Bus